

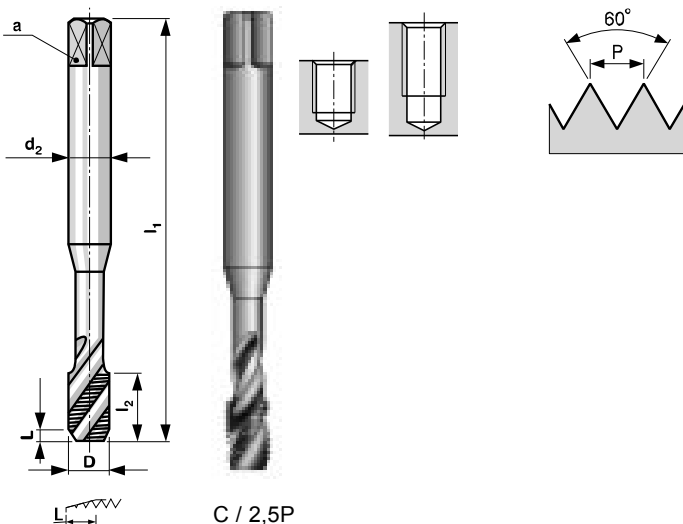

Метчици машинни, с винтови канали, DIN 371, HSS

Метрична резба М



D	P	l ₁	l ₂	d ₂	a	препоръчителен размер на свредлото, mm
mm	mm	mm	mm	mm	mm	
M 3	0,5	56	5	3,5	2,7	2,5
M 4	0,7	63	7	4,5	3,4	3,3
M 5	0,8	70	8	6,0	4,9	4,2
M 6	1	80	10	6,0	4,9	5
M 8	1,25	90	13	8,0	6,2	6,3
M 10	1,5	100	15	10,0	8,0	8,5